

This manual is for reference and historical purposes, all rights reserved.

This page is copyright© by M. Butkus, NJ.

This page may not be sold or distributed without the expressed permission of the producer

I have no connection with any camera company

On-line camera manual library

This is the full text and images from the manual. This may take 3 full minutes for the PDF file to download.

If you find this manual useful, how about a donation of \$3 to: M. Butkus, 29 Lake Ave., High Bridge, NJ 08829-1701 and send your e-mail address so I can thank you. Most other places would charge you \$7.50 for a electronic copy or \$18.00 for a hard to read Xerox copy.

This will allow me to continue to buy new manuals and pay their shipping costs.

It'll make you feel better, won't it?

**If you use Pay Pal or wish to use your credit card,
click on the secure site on my main page.**

voigtländer

VF 101



Inhalt	Seite	Contents	Page	Contenu	Page
Film einlegen	1	Load the camera	1	Charger l'appareil	1
Filmempfindlichkeit einstellen	5	Set film speed	5	Réglage de sensibilité	5
Belichtungselektronik	7	Electronic exposure	7	Dispositif électronique d'exposition	7
Anzeige der Belichtungszeit	8	Shutter speed indication ..	8	Affichage du temps d'exposition	9
Gegenlichtblende	10	Lens hood	10	Parasoleil	11
Parallaxausgleich	12	Parallax compensation	12	Correction de la parallaxe ..	12
Blendeneinstellung über Außenskala	12	Diaphragm setting on exterior scale	12	Réglage du diaphragme sur l'échelle extérieure	12
Blendeneinstellung über Sucherskala	13	Diaphragm setting on scale in viewfinder	13	Réglage du diaphragme sur l'échelle du viseur	13
Aufnahme	13	Taking the picture	13	Prise de vue	14
Aufnahmen mit Blitzlicht ...	14	Flash pictures	14	Prise de vue au flash	15
Drahtauslöseranschluß	15	Cable release socket	15	Raccordement du déclencheur souple	15
Stativgewinde	15	Tripod socket	15	Filetage pour le trepied	15
Aufnahmen mit Filter	16	Use of filters	16	Prise de vue avec filtres ...	16
Rückspulen	17	Rewinding	17	Rebobinage	17
Energieversorgung	19	Power supply	19	Alimentation en courant ...	19
Batterien prüfen	21	Checking batteries	21	Contrôle des piles	21
Praxistips	22	Practical hints	23	Conseils pour la pratique ..	24
Daten und Zahlen	25	Facts and figures	26	Caractéristiques	27
Guter Rat und schnelle Hilfe	28	Handling faults and remedies	29	Défauts et remèdes	31

Film einlegen
nicht in direktem Sonnenlicht!

Rückwandriegel hochklappen, Fig. 1.
Rückwandriegel um 90° verdrehen, Fig. 2
(nach jeder Seite möglich).
Rückwand abziehen, Fig. 3.

Load the camera
not in direct sunlight!

Flip up locking lever of camera back, fig. 1.
Turn locking lever 90°, fig. 2
(to either side).
Remove camera back, fig. 3.

Charger l'appareil
protéger le film du rayonnement solaire!

Relever le verrou de la paroi dorsale, fig. 1.
Faire pivoter le verrou de la paroi dorsale de
90°, fig. 2
(possible dans les deux sens).
Retirer la paroi dorsale, fig. 3.

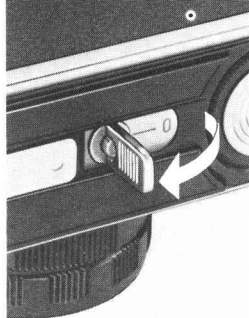

Fig. 1

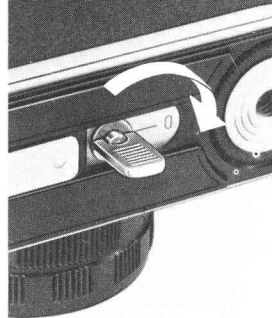

Fig. 2

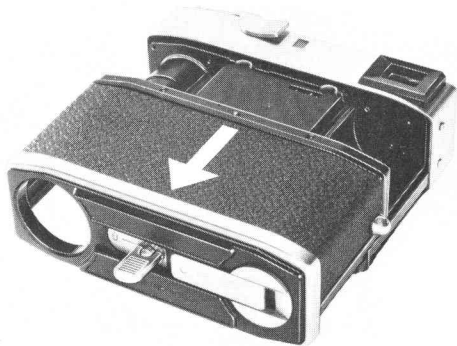

Fig. 3

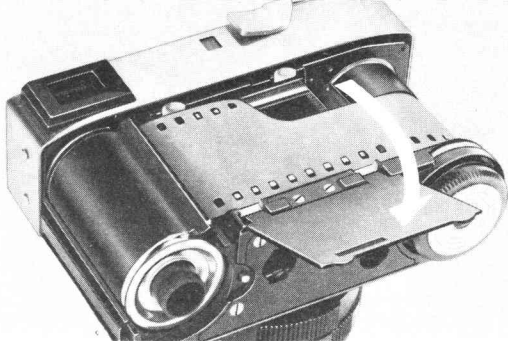

Fig. 4

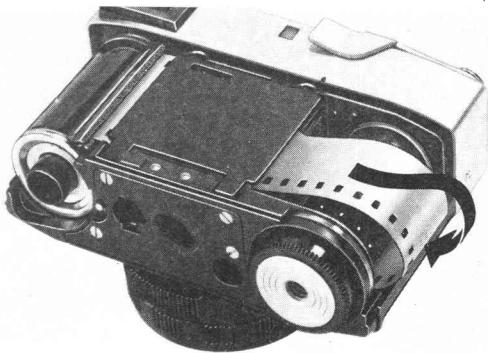

Fig. 5

Filmandruckplatte aufklappen, Filmpatrone einlegen.

Filmanfang so weit herausziehen, bis obere Perforation in die Zähne des roten Rädchens eingreift, Fig. 4.

Filmanfang tief genug (etwa 3 cm) zwischen Gehäuse und Aufwickeltrommel schieben. Filmandruckplatte zuklappen, Fig. 5.

Flip up film pressure plate, insert film cartridge.

Pull out sufficient leader so that the upper perforations engage in the sprockets of the red wheel, fig. 4.

Push approximately 1 inch of film leader between camera housing and take-up drum. Flip down film pressure plate, fig. 5.

Soulever la plaquette de pression du film, mettre la cartouche de pellicule en place.

Tirer l'amorce du film jusqu'à ce que la perforation supérieur de la pellicule s'engrène sur les dents de la couronne rouge, fig. 4.

Insérer l'amorce du film sur une longueur suffisante (3 cm environ) entre le boîtier et le tambour récepteur. Rabattre la plaquette de pression, fig. 5.

Schnellspannhebel schwenken, bis der Film von der Aufwickelspule mitgenommen wird und straff liegt.
Rückwand auflegen, bis zum Anschlag hochschieben und verriegeln, Fig. 6.



Fig. 6

Rotate rapid advance lever until film is advanced by take-up drum and is tightly stretched.
Replace camera back, push it upward as far as possible and lock, fig. 6.

Actionner le levier d'armement rapide jusqu'au moment où le film est entraîné par la bobine réceptrice et qu'il est soumis à tension.

Remettre la paroi dorsale en place, la faire coulisser jusqu'à butée et la verrouiller en position de fermeture, fig. 6.

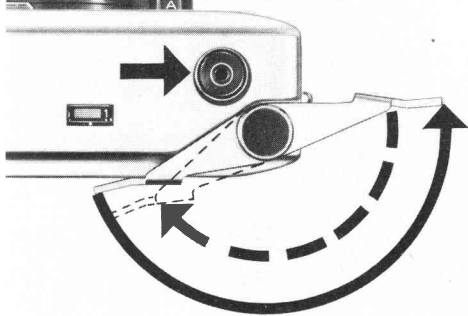

Fig. 7

Abwechselnd transportieren und auslösen, bis im Zählwerk die Zahl „1“ über der Markierung steht, Fig. 7.

Bereitschaftslage: Schnellspannhebel bleibt nach dem Rücklauf griffgerecht stehen. Zum Schließen des Tragbeutels Schnellspannhebel in Ruhelage drücken.

Release shutter and advance film as many times as necessary to bring number "1" in the frame counter over the index mark, fig. 7.

Ready position: The rapid advance lever stays in the ready position after film has been advanced to "1". Before closing the carrying case, push the rapid advance lever in the "rest" position (flush against camera body).

Actionner alternativement le levier d'armement et le déclencheur jusqu'au moment où le chiffre «1» s'inscrit au compteur en regard du repère, fig. 7.

Position **prêt à déclencher:** en revenant en arrière, le levier reste dans une position légèrement écartée, ce qui permet de le manier aisément. Pour fermer le sac contenant l'appareil, presser le levier en position de repos.

Filmempfindlichkeit einstellen

Wert ist auf der Filmpackung in DIN oder ASA angegeben.

DIN 15 . 17 . 19 . 21 . 23 . 25 . 27
(16) (18) (20) (22) (24) (26)

ASA 25 . 40 . 64 . 100 . 160 . 250 . 400
(32) (50) (80) (125) (200) (320)

Die Punkte auf der Kameraskala entsprechen den in Klammern gesetzten DIN- bzw. ASA-Werten.

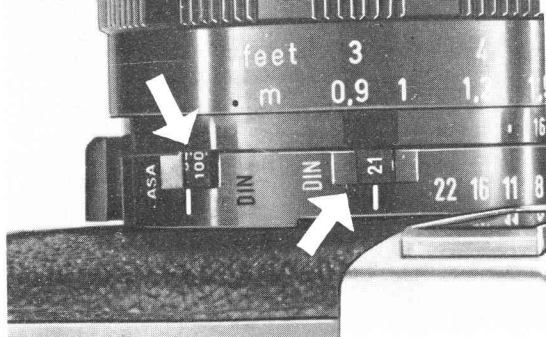

Fig. 8

Set film speed

as indicated in DIN and ASA on the film box.

DIN 15 . 17 . 19 . 21 . 23 . 25 . 27
(16) (18) (20) (22) (24) (26)

ASA 25 . 40 . 64 . 100 . 160 . 250 . 400
(32) (50) (80) (125) (200) (320)

Dots on camera scale correspond to DIN or ASA figures in brackets.

Réglage de sensibilité du film

Cet indice figure sur l'emballage du film; indiqué en valeurs DIN ou ASA.

DIN 15 . 17 . 19 . 21 . 23 . 25 . 27
(16) (18) (20) (22) (24) (26)

ASA 25 . 40 . 64 . 100 . 160 . 250 . 400
(32) (50) (80) (125) (200) (320)

Les points sur l'échelle de l'appareil correspondent aux valeurs DIN ou ASA entre parenthèses.

This page is blank

Electronic exposure

The camera automatically chooses the correct shutter speed for the pre-selected diaphragm opening. The shutter speed is dependent on the lighting conditions and the film speed set on the camera.

The electronic exposure works only when "A" (Automatic) on setting knob is visible from above (watch stop position, fig. 10), and batteries are properly inserted (page 19). Without batteries, the shutter is always set for the shortest shutter speed, in this case exposure may be controlled with a guessed aperture.

Dispositif électronique d'exposition

Le temps de exposition est formé automatiquement par l'appareil en fonction du diaphragme présélectionné. Ce temps est lui-même fonction des conditions d'éclairage et de la sensibilité de la pellicule pré réglée.

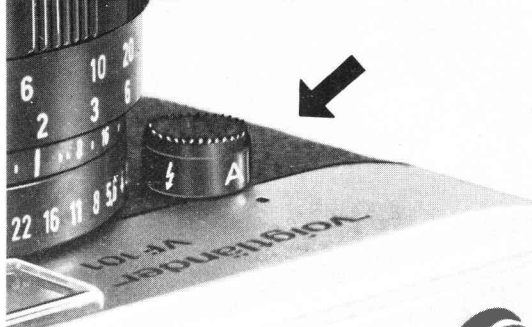

Fig. 10

Le dispositif électronique fonctionne uniquement lorsque «A» (Automatic) est lisible d'en haut sur le bouton de commutation (tourné à fond, fig. 10), et que les piles sont correctement disposées (page 19). En l'absence de piles, l'obturateur fonctionne systématiquement au temps le plus court; dans ce cas, régler l'exposition avec une ouverture approximative.

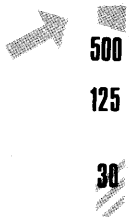

Fig. 11



Fig. 12

Anzeige der Belichtungszeit

(speziell auf diese Kamera abgestimmt, nicht übertragbar).

Zeiger im oberen roten Warnfeld, Fig. 11:

Überbelichtungsgefahr!

Zeiger im unteren roten Warnfeld, Fig. 12:

Verwacklungsgefahr!

Bei Zeigerstand im oberen oder unteren Warnfeld:

Blendenring so verdrehen, daß der Zeiger das Warnfeld verläßt.

Bleibt der Zeiger auch mit Blende 2,8 im unteren Warnfeld stehen (schwaches Aufnahmelicht und/oder niedrigempfindlicher Film), dann liegt die Belichtungszeit zwischen $\frac{1}{30}$ sec und 4 sec:

Stativ oder feste Unterlage und Drahtauslöser verwenden! Zur Schonung der Batterien schaltet die Kamera nach ca. 40 sec ab.

Bleibt der Zeiger auch mit Blende 22 im oberen Warnfeld stehen (extreme Helligkeit und/oder höchstempfindlicher Film), dann ist der Automatikbereich überschritten:

Graufilter einschrauben oder niedrigerempfindlichen Film verwenden.

Zeitvorwahl für Sportaufnahmen → Tip ④.

Shutter speed indication

(specially computed for this camera, not to be transferred to other cameras).

Indicator in upper red warning are, fig. 11:

Danger of overexposure!

Indicator in lower red warning area, fig. 12:

Danger of movement blur!

With indicator in the upper or lower warning area:

Rotate diaphragm ring so that indicator is leaving the warning area.

If the indicator remains in the lower area even with f/2.8 (very poor light and/or slow film), the exposure time will be between $1/30$ sec and 4 sec: use cable release and tripod or solid support! To save battery power, the shutter closes after approx. 40 seconds.

If the indicator remains in the upper area even with f/22 (extreme brightness and/or high-speed film), then the automatic range is exceeded: insert a neutral density filter or load a slower film.

Pré-selection of shutter speed → hint ④.

Affichage du temps d'exposition

(spécialement accordé à cet appareil, n'est pas transférable).

L'aiguille dans le secteur supérieur rouge de mise en garde, fig. 11: Risque de surexposition!

L'aiguille dans le secteur inférieur rouge de mise en garde, fig. 12: Risque de flou!

Avec l'aiguille restant dans le secteur inférieur ou supérieur, tourner la bague de dia-

phragme de telle sorte que l'aiguille quitte le secteur.

Si l'aiguille reste dans le secteur inférieur même avec le diaphragme réglé à 2,8 (lumière très faible et/ou film peu sensible), le temps de pose est entre $1/30$ sec et 4 sec: utiliser un déclencheur souple et un pied ou une assise ferme de l'appareil! Dans le but de préserver les piles, l'appareil est mis hors circuit au-delà de 40 sec environ.

Si l'aiguille reste dans le secteur supérieur même avec le diaphragme réglé à 22 (lumière intense et/ou film de haute sensibilité), c'est que l'automatisme est dépassé: utiliser un filtre gris-neutre ou un film moins rapide.

Présélection de la vitesse d'obturation → conseil ④.

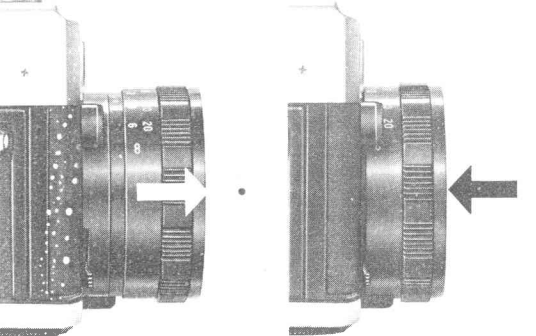

Fig. 13

Fig. 14

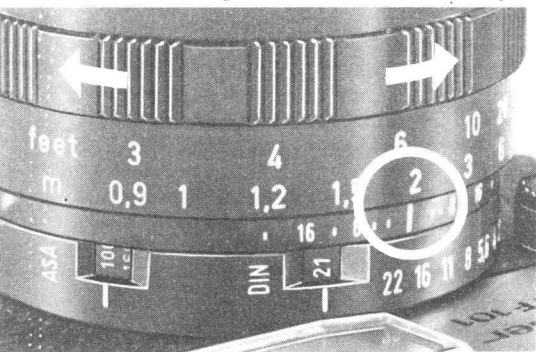

Fig. 15

Einstellungen Gegenlichtblende

Arbeitsstellung: Bis zum Anschlag herausziehen, Fig. 13. Ruhestellung: Bis zum Anschlag zurückschieben, Fig. 14.

Entfernungseinstellung mit Entfernungsmesser

Gegenlichtblende drehen, bis sich die in Suchermitte verschobenen Bilder decken. Der Leuchtrahmen gibt den Bildausschnitt an, Fig. 16 und 17.

Entfernungseinstellung nach Skala

Gegenlichtblende drehen, bis Aufnahmeentfernung am Einstellindex steht, Fig. 15. Beiderseits vom Index die Marken der benutzten Blende aufsuchen: darüberstehende Werte auf Entfernungsskala umfassen den scharf abgebildeten Bereich.

Camera settings

Lens hood

Shooting position: Pull out to fullest extent, fig. 13. Rest position: Push back to fullest extent, fig. 14.

Distance setting with rangefinder

Turn lens hood until the displaced images in the center of the viewfinder coincide. The

bright-line frame shows the picture area, fig. 16 and 17.

Distance setting according to scale

Turn lens hood until subject distance is opposite the index point, fig. 15.

Find the markings of the aperture used on either side of index point: opposite values on distance scale include the zone sharply defined.

Réglages

Parasoleil

Position de travail: le tirer jusqu'à butée, fig. 13. Position de repos: le repousser jusqu'à butée, fig. 14.

Mise au point à l'aide de télémètre

Tourner le parasoleil jusqu'au moment où les images décalées au centre du viseur se superposent. Le cadre lumineux délimite la mise en page, fig. 16 et 17.

Mise au point avec l'échelle de distance

Tourner le parasoleil, jusqu'à ce que la distance du sujet coïncide avec le repère, fig. 15. Chercher les marques du diaphragme utilisé des deux côtés du repère: les valeurs coïncidant en l'échelle de distance délimitent la profondeur de champ.



Fig. 16



Fig. 17



Fig. 18

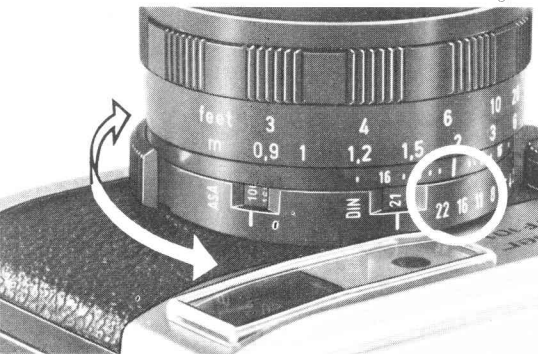

Fig. 19

Parallaxausgleich

Nur erforderlich bei Aufnahmen im Nahbereich um 1 m, Fig. 18: Motivoberkante (von Querformat-Aufnahmen) an die Markierungen stellen.

Blendeneinstellung über Außenskala

Blendenring am Griffstück drehen. Gewünschte Blende über Einstellindex stellen, Fig. 19.

Parallax compensation

Only necessary for close-ups around 1 m/3 ft, fig. 18: Line up top edge of subject (for horizontal shots) with the marks provided.

Diaphragm setting on exterior scale

Turn diaphragm ring with finger grip. Set required aperture number opposite index point, fig. 19.

Correction de la parallaxe

N'est indispensable que dans le domaine des faibles distances (1 m environ), fig. 18: Limiter la hauteur du motif (pour cadrage horizontal) aux deux traits-repères.

Réglage du diaphragme sur l'échelle extérieure

Tourner la bague du diaphragme par la prise striée. Amener le diaphragme requis en regard du repère, fig. 19.

Blendeneinstellung über Sucherskala

Rote Marke ist mit Drehung des Blendenrings gekuppelt, Fig. 20. Bei Änderung der Blende stellt sich automatisch die passende Belichtungszeit ein, → auch Tip ④, Seite 22.

Diaphragm setting on scale in viewfinder

Red mark moves when rotating diaphragm ring, fig. 20. When aperture is changed, the appropriate shutter speed is set automatically; → also hint ④, page 23.

Réglage du diaphragme sur l'échelle du viseur

Le repère rouge est couplé à la rotation de la bague du diaphragme, fig. 20. Lorsqu'on modifie le réglage du diaphragme, le temps d'exposition s'ajuste automatiquement, → aussi conseil ④, page 24.

Aufnahme

Auslöser bis zum Anschlag durchdrücken und freigeben. Nach jeder Aufnahme Schnellspannhebel bis zum Anschlag schwenken und zurückfedern lassen, Fig. 21.

Taking the picture

Depress shutter release as far as it goes and

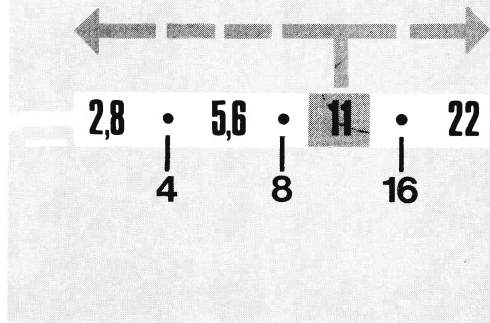

Fig. 20

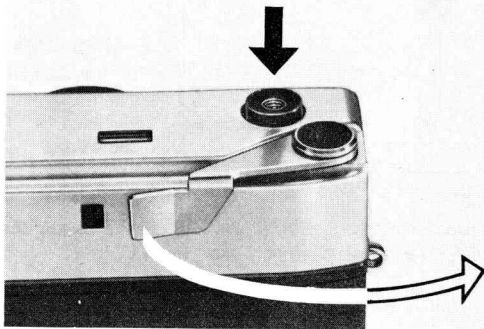

Fig. 21

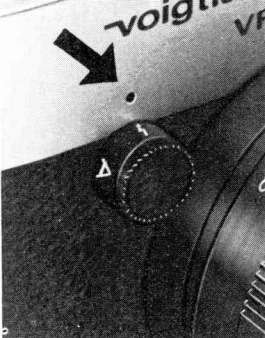

Fig. 22



Fig. 23

let it go. Turn advance lever to its stops after each exposure and allow to swing back, fig. 21.

Prise de vue

Presser le déclencheur jusqu'à butée et le relâcher.

Après chaque exposition, actionner le levier jusqu'à butée et le relâcher, fig. 21.

Aufnahmen mit Blitzlicht

Blende und Entfernung aus Gebrauchsanleitung zum Blitzgerät entnehmen!

Blitzzeichen ⚡ auf Indexpunkt stellen, Fig. 22 (Belichtungszeit bei eingelegten Batterien $1/30$ sec). Der Verschluss ist X-synchronisiert. Blitzgeräte mit Mittenkontakt direkt auf Steckschuh schieben.

Blitzgeräte ohne Mittenkontakt in Steckschuh schieben oder mit Halteschiene am Stativgewinde befestigen. Blitzgerätkabel über einen handelsüblichen Synchron-Adapter anschließen.

Blitzaufnahmen bei Tageslicht → Tip ⑤.

Flash pictures

Take aperture and distance from instruction book of flash unit.

Turn setting knob to its stop so that the flash symbol ⚡ points on index, fig. 22. Shutter speed with batteries inserted is $1/30$ sec. The shutter is X-synchronized. Flash units with center contact are mounted directly on hot shoe of camera.

Flash units without center contact are at-

tached with a flash bracket to the tripod socket. Connect flash cable by means of a standard synchro-adaptor.

Fill-in flash in daylight → hint ⑤.

Prise de vue au flash

Prendre le diaphragme et la distance dans la mode d'emploi du flash.

Amener le symbole de l'éclair ⚡ du bouton de commutation en haut jusqu'à butée, fig. 22. Lorsque les piles sont en place, le temps d'exposition est $\frac{1}{30}$ sec. L'obturateur est doté de la synchronisation «X». Les torches-éclair bénéficiant d'un contact central sont directement insérées dans la griffe de l'appareil. Les torches-éclair à câble sont soit insérées dans la griffe, soit montées sur un bras-support visé dans l'écrou de pied. Le câble est branché à l'aide d'un adaptateur synchro vendu dans le commerce.

Technique du flash en lumière du jour → conseil ⑤.

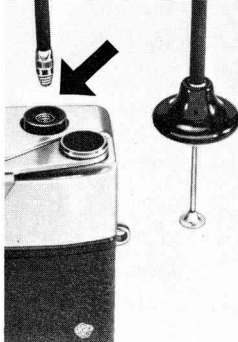

Fig. 24

**Drahtauslöser-
anschluß**

Cable release socket

**Raccordement du
déclencheur souple**

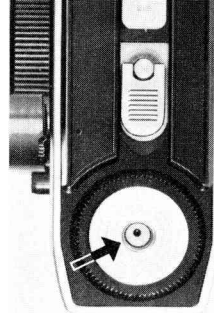

Fig. 25

Stativgewinde $\frac{1}{4}$ "

Tripod socket $\frac{1}{4}$ "

**Filetage $\frac{1}{4}$ "
pour le trépied**

Aufnahmen mit Filter

Filter in ausgezogene Gegenlichtblende einschrauben. Der Filter-Verlängerungsfaktor wird automatisch berücksichtigt. Bei dichteren Farbfiltern für Schwarzweiß-Film ist zu empfehlen, die Filmempfindlichkeitseinstellung entsprechend Filterfaktor 2 x, um 3 DIN-Werte zu vermindern, bzw. den ASA-Wert zu halbieren (nach Abnehmen des Filters Rückstellung nicht vergessen). Filter stets mit ausgezogener Gegenlichtblende verwenden.

Use of filters

Screw filter into lens hood pulled out. The filter factor is automatically taken into account by the exposure meter. When using dense colour filters for black-and-white film is it advisable to halve the ASA-film speed setting corresponding to the filter factor 2 x (reset film speed scale when removing filter). Always use filters with lens hood pulled out.

Prise de vue avec filtres

Visser le filtre dans le filetage du parasoleil. Le facteur de prolongation du filtre est pris automatiquement en considération. Uniquement avec des filtres colorés de forte densité, pour photographier en noir et blanc, il est recommandé de diminuer le réglage de sensibilité ASA de 50%, ce qui correspond à un facteur de filtre 2 x (ne pas oublier de revenir à la position initiale lorsqu'on cesse de faire usage du filtre). User des filtres uniquement avec le parasoleil tiré.

Voigtländer VF 101

Ergänzung der Gebrauchsanleitung

- Seite 8: Zur Schonung der Batterien schaltet die **Belichtungsautomatik** nach ca. 40 sek. ab. **Das Wiedereinschalten erfolgt automatisch mit dem nächsten Filmtransport.**
- Seite 19: **Vor längerem Nichtgebrauch Umschaltknopf auf ⚡-Symbol stellen, um Belichtungsautomatik abzuschalten und dadurch unnötigen Energieverbrauch zu vermeiden.**

Supplement to Instruction Manual

- Page 8: To save the batteries, the **automatic exposure control** switches off after approx. 40 sec. **Switch-on takes place again automatically on advancing the film to the next frame.**
- Page 19: **Before any prolonged period out of use, set selector knob to ⚡-symbol to switch off automatic exposure control and thus prevent unnecessary power consumption.**

Rückspulen

Nach der letzten Aufnahme Kamera **nicht** mehr spannen (Filmzählwerk steht dann auf 20 bzw. 36). Werden trotzdem weitere Aufnahmen gemacht, kann der Schnellspannhebel am Filmende auf halbem Wege stehen bleiben. **Keine Gewalt anwenden!** Nur den Auslöser drücken (Spannhebel geht in Bereitschaftsstellung zurück) und dann rückspulen. Eine Belichtung erfolgt nicht.

Rewinding

Do **not** actuate advance lever any more after the last exposure (film counter indicates 20 or 36 exposures). If further pictures are taken, the lever may stop halfway. **Do not use force!** Simply press shutter release (lever then returns to ready position) and rewind the film thereafter. There will be no exposure made.

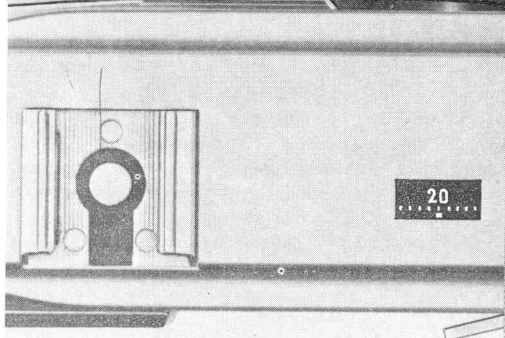

Fig. 26

Rebobinage

Après la dernière exposition, ne plus armer l'appareil (compteur de vues indique alors 20 ou 36). Si, par mégarde, le film a été entraîné plus loin, on peut laisser le levier d'armement rapide écarté à mi-course. **Ne pas forcer!** Presser simplement le déclencheur (le levier regagne sa position de départ) et procéder au rebobinage. Cela n'entraîne pas de nouvelle exposition.

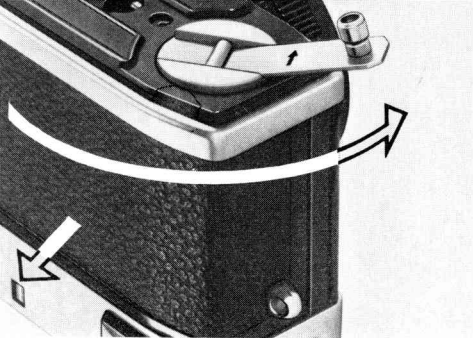

Fig. 27

Press release before rewinding film

This disengages the rewind lock.

Flip up rewind crank and turn it in direction of arrow until the red line index stands still, or the "clicking" stops, fig. 27. Fold crank back and remove camera back.

Now the frame counter automatically resets to zero (black and white lined marks become visible: camera is not loaded).

Vor dem Rückspulen Auslöser drücken

Rückspulsperrung wird dadurch aufgehoben. Rückspulkrumpeklappen und so lange in Pfeilrichtung drehen, bis die rote Strichmarke stillsteht oder das Klickgeräusch aussetzt, Fig. 27. Kurbel einklappen und Rückwand abnehmen.

Zählwerk springt jetzt automatisch auf 0-Stellung. Schwarzweiße Strichmarken werden sichtbar: Kamera ist nicht geladen.

Actionner le déclencheur avant rebobinage

Le verrou de rebobinage est ainsi libéré.

Déployer la manivelle de rebobinage et la tourner dans le sens de la flèche, jusqu'au moment où l'indice rouge s'arrête ou qu'un déclic se fait entendre, fig. 27. Rabattre la manivelle et enlever la paroi dorsale.

Le compteur de vues revient alors automatiquement à 0 (les traits blanc et noirs sont alors visibles: l'appareil n'est pas chargé).

Energieversorgung

Zum Einlegen oder Auswechseln der Batterien den Batteriestab herausschrauben, Fig. 28 (auch bei eingelegtem Film möglich). 4 Batterien sind beigelegt.

Entladene Batterien mit einem schmalen Geldstück oder Gegenstand herausdrücken.

Ersatzbatterien:

4 Stück à 1,5 V, z. B. Varta-Pertrix 246 oder Mallory Mn 625 G, erhältlich im Foto-Fachhandel.

Wichtig: Batterien immer satzweise auswechseln!

Power supply

To insert or replace the batteries, unscrew battery holder, fig. 28 (also possible with film inserted). 4 individual batteries are included. Use thin coin or similar object to push out used batteries.

Replacement batteries: 4 batteries 1,5 V e. g. Mallory Mn 625 G or Varta-Pertrix 246 available in camera stores.

Caution: Batteries should be exchanged as complete set of four only!

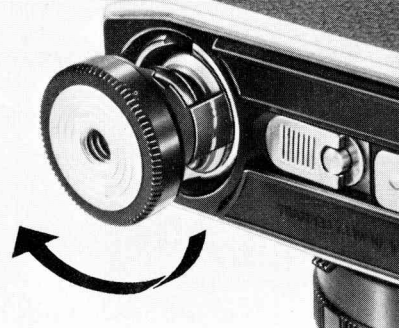

Fig. 28

Alimentation en courant

Pour mettre les piles en place ou pour les remplacer, dévisser le conteneur à piles, fig. 28 (est aussi possible avec l'appareil chargé). 4 piles sont comprises.

Extraire les piles épuisées avec une pièce de monnaie ou un objet étroit.

Piles de rechange: 4 piles de 1,5 V, p. ex. Varta-Pertrix 246 ou Mallory-Mn 625 G (en vente dans les magasins photographiques).

Important: Remplacer toujours les quatre piles!

Supplément aux instructions de service

- Page 8: Pour ménager les piles, le **dispositif automatique** d'exposition se déconnecte au bout de 40 secondes environ. **La reconnection s'effectue automatiquement au prochain transport du film.**
- Page 19: **Si l'appareil ne doit pas être utilisé pendant assez longtemps, placer le bouton de commutation sur le symbole ⚡ afin de déconnecter le dispositif automatique d'exposition et d'éviter toute consommation inutile de l'énergie.**

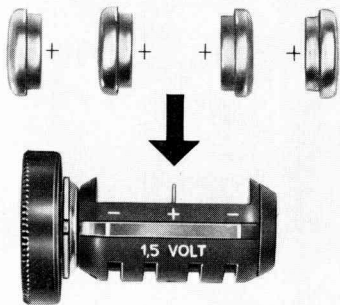

Fig. 29

Bei den Batterien auf saubere Kontaktflächen und richtige Polung achten. Die + Pole aller Batterien müssen auf das mittlere Kontaktblech des Batteriestabes zeigen, Fig. 29. Vorübergehend genügt auch ein Batteriepaar im oberen oder unteren Fach des Batteriestabes.

Make certain the contact surfaces are clean and watch for correct polarity. The + poles must face the contact plate in the middle of the battery holder, fig. 29. For temporary use, 2 batteries placed together in either the upper or lower compartment will be sufficient.

Veiller à la propreté des faces de contact des piles et au respect de la polarité. Les pôles + doit être orientés vers la paroi médiane de contact du conteneur à piles, fig. 29. Mentionnons, au surplus, qu'une seule paire de piles, disposée dans le compartiment supérieur ou inférieur du conteneur, peut suffire.

Batterien prüfen: Umschaltknopf auf „A“ stellen und gleichmäßig beleuchtete Fläche anvisieren. Blendenring drehen, bis Meßzeiger die 125 **oben** berührt, Fig. 30. Auslöser leicht eindrücken: absinkender Zeiger soll die 125 zumindest noch **unten** berühren und innerhalb 5 sec nicht weiter nach unten „kriechen“. Auslöser freigeben: Zeiger soll **sofort** in Ausgangslage zurückkehren, nicht „kriechen“. Ist diese Prüfung negativ, sind alle 4 Batterien auszuwechseln.

Checking batteries: Move setting knob to "A" and view on an uniformly illuminated surface. Turn diaphragm ring until indicator needle is touching the 125 from **above**, fig. 30. Slightly depress the release: downgoing needle should at least touch the 125 from **below** and should not "creep" further down within 5 sec. On letting go the release: needle should **immediately** return into prior position without "creeping". Exchange all of the four batteries in case of poor checking result.

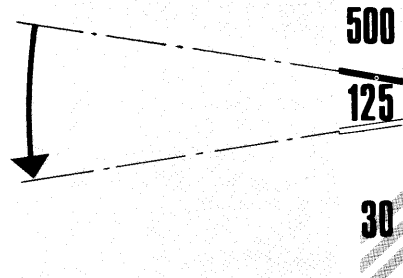

Fig. 30

Contrôle des piles: régler le bouton de commutation sur «A» et viser une surface éclairée uniformément. Tourner la bague du diaphragme jusqu'à ce que l'aiguille touche le **dessus** du nombre 125, fig. 30. Presser légèrement sur le déclencheur: l'aiguille descend mais doit encore toucher au moins le **dessous** du nombre 125 et, pendant 5 sec, ne doit pas descendre plus bas. Relâcher le déclencheur: l'aiguille doit **aussitôt** revenir à sa position de départ, rapidement. Si le test est négatif, les quatre piles sont à changer.

Praxistips

① Zum Mitführen der Kamera

Tragschlaufe je nach Bedarf an linker oder rechter Tragöse befestigen. Schlaufenende durch Öse im Tragbeutel nach außen ziehen. Bei der Aufnahme gibt der zurückgeschobene Tragbeutel die Kamera frei.

② Filmladekontrolle

In 0-Stellung des Bildzählwerks erscheint eine schwarzweiße Strichmarke als Anzeige für nicht eingelegten Film und bleibt auch nach Auslösen und Spannen sichtbar → auch Seite 18.

③ Filmtransport und Rückspulen

werden durch eine rote Strichmarke angezeigt → Fig. 27.

Transportkontrolle: Rotmarke (beim Durchziehen mit Schnellschalthebel) in Bewegung = Film wird transportiert. Rotmarke bleibt stehen = Film ist nicht transportiert, weil entweder nicht von Aufwickelspule gefaßt oder ganz abgewickelt oder aus Patrone herausgerissen → Seite 28.

Rückspulkontrolle: Rotmarke in Bewegung = Film wird zurückgespult. Rotmarke bleibt stehen = Film ist zurückgespult, Filmanfang noch griffbereit außerhalb Patrone.

④ Blende oder Zeit vorwählen?

Normalerweise wählt man die Blende vor und belichtet die Aufnahme mit der automatisch eingesteuerten Zeit → Seite 8. Bei Schnappschüssen, Sportaufnahmen usw. ist jedoch eine möglichst kurze Belichtungszeit erforderlich: der Meßzeiger wird durch Drehen am Blendenring auf mindestens 125 = $1/125$ sec, besser auf 500 = $1/500$ sec eingestellt, um verwacklungsfrei zu belichten. Voraussetzung hierfür: helles Aufnahmelicht bzw. hochempfindlicher Film.

⑤ Aufhellblitz bei Tageslicht

ergibt brillantere Farben und bessere Durchzeichnung der Schattenpartien. Umschaltknopf hierbei auf „A“ stellen (**nicht** auf $\frac{1}{2}$, da sonst Überbelichtung durch die dann wirksame $1/30$ sec). Belichtung wie üblich mit Zeigerregelung durch Blendenwahl vornehmen. Größere Blenden (2,8 bis 8) ergeben stärkere Aufhellung, bei kleineren Blenden (11 bis 22) nimmt die Aufhellung ab.

Practical hints

① For carrying the camera

fit the carrying strap to the left or right eyelet. Pull the strap end out through the hole in the carrying case. When shooting the case is pushed back to expose the camera.

② Film loading indicator

With the frame counter in zero position, black and white lined marks appear to indicate that no film is loaded. These marks remain visible even after releasing and tensioning → page 18 also.

③ Film advance and rewinding

are indicated by a red line index → fig. 27. Film advance indication: Red line index vibrating (when rapid advance lever is being tensioned) = correct film advance. Red line index stopping = no film advance because film is not engaged into take-up drum, or entirely wound off, or even torn out of cartridge → page 29 also.

Film rewind indication: Red line index vibrating = film is being rewound. Red line index

stops = film has been rewound, film leader still accessible outside cartridge.

④ Preselecting aperture or shutter speed

Normally the f-stop will be preselected and the shot exposed with the automatic shutter speed control → page 8. Snapshots, action pictures etc. require, however, a maximum shutter speed: by rotating the aperture ring, set indicator needle at least to $125 = 1/125$ sec; better still, to $500 = 1/500$ sec to avoid movement blur. High-speed film or bright subjects are necessary when preselecting these fast shutter speeds.

⑤ Fill in flash in daylight

produces more brilliant colours and better modelling in the shadows. Turn setting knob to position „A“ (**not** to $\frac{1}{2}$, to avoid overexposure by the $1/30$ sec then being effective). Expose as usual by rotating aperture ring to center the indicator needle. Larger f-stops (2.8 to 8) give noticeable fill-in, while smaller apertures (11 to 22) reduce the effect.

Conseils pour la pratique

① Pour porter l'appareil

Fixer la dragonne sur l'anneau droit ou gauche, au choix. Faire passer la dragonne à travers l'ouverture du sac-bourse, de l'intérieur vers l'extérieur. Pour prendre une photo, il suffit de faire glisser le sac-bourse pour libérer l'appareil.

② Contrôle de chargement de film

Quand le compteur d'images est à zéro, un repère blanc et noir apparaît pour indiquer qu'il n'y a pas de film dans l'appareil. Ce repère subsiste même après déclenchement et armement → également page 18.

③ Entraînement du film et rebobinage

Ils sont indiqués par un repère rouge → fig. 27. Contrôle d'entraînement: Le repère rouge (quand on actionne le levier d'armement) est en mouvement = le film est entraîné. Ce repère reste immobile = le film n'est pas entraîné, soit parce qu'il ne s'est pas accroché à la bobine d'enroulement, soit parce qu'il a été arraché du noyau de la cartouche → page 31.

Contrôle de rebobinage: Repère en mouve-

ment = le film se rebobine. Repère rouge reste immobile = le film est rebobiné, l'amorce sort encore un peu de la cartouche.

④ Choix préalable du diaphragme ou du temps de pose?

Normalement, c'est le diaphragme que l'on choisit, est le temps de pose est déterminé par l'automatisme d'exposition → page 8. Mais pour les instantanés sur le vif et les photos de sport, il faut un temps de pose aussi court que possible: tourner la bague de diaphragme pour que le temps de pose affiché soit au moins $125 = 1/125$ de sec., et mieux $500 = 1/500$ de sec., pour éviter le bougé. Mais il faut que l'éclairage soit assez intense ou employer un film très rapide.

⑤ Flash en lumière du jour

Un flash employé pour une photo en lumière du jour éclaire les ombres et avive les couleurs. Régler le bouton de commutation sur „A“ (et **non** sur $\frac{1}{2}$, sinon il y aurait surexposition, à $1/30$ de seconde). Régler le diaphragme comme d'habitude (réglage de 2,8 à 8, éclaircissement important, réglage de 11 à 22, éclaircissement faible).

Daten und Zahlen

Typ: Kompakt-Sucherkamera 24 x 36 mm mit Entfernungsmesser-Kupplung und elektronischer Verschußzeit-Automatik.

Ausstattung: Film-Schnelladesystem, selbstrückstellendes Bildzählwerk mit Filmladeanzeige, Schnellaufzug mit Bereitschaftsstellung, Sperre gegen Doppelbelichtung und Leerschaltung, Rückspulkontrolle, eingebaute Gegenlichtblende; Leuchtrahmensucher 0,48 x mit Parallaxmarken, Zeit/Blendenanzeige und Warnfeldern gegen Verwacklung oder Überbelichtung; gekuppelter Mischbildentfernungsmesser mit seitlichem Parallaxausgleich; Zentralverschluß, X-synchronisiert bei allen Verschußzeiten für Tageslichtaufnahmen mit Blitz, Steckschuh mit Mittenkontakt; Drahtauslöseranschluß, Stativgewinde 1/4", Tragösen.

Belichtungsautomatik: elektronische Verschußzeitsteuerung, ca. 1/500 bis 4 sec nach Blendenvorwahl, umschaltbar auf 1/30 sec für Blitzaufnahmen ohne Tageslicht; einstellbare Filmempfindlichkeiten 15-27 DIN/25-400 ASA; CdS-Zelle in Objektivnähe, auch bei Filtergebrauch wirksam;

Meßbereich 0,25-33000 cd/m² bzw. Belichtungswert 1-18 bei 21 DIN/100 ASA; Energieversorgung durch 4 Knopfzellen 1,5 V, Batteriekontrolle über Zeitanzeige, Batteriefach auch bei eingelegtem Film zugänglich.

Objektiv: Voigtländer Color-Skopar 1:2,8/40 mm, 4 Linsen, 3 Glieder, Blendenbereich 2,8-22; Entfernungseinstellung ab 0,9 m/3 ft, Schärfentiefenskala, Filtergewinde E 49 x 0,75.

Maße: ca. 102 x 73 x 35 mm.

Gewicht: ca. 490 g.

Zubehör: Filter Gelb-mittel, Grün, Orange, Hellrot, UV, R 1,5; Tragbeutel, Tragschlaufe.

Facts and figures

Type: 24 x 36 mm compact viewfinder camera, with coupled rangefinder and electrical shutter speed automation.

Specification: Film quick-loading system, self-zeroing exposure counter with filmloading indication, rapid winding with ready position, double exposure and blank frame lock; rewind indication, built-in lenshood; bright-line frame in viewfinder 0.48 x with parallax marks, shutter speed/aperture indicators and areas warning of overexposure or movement blur; superimposed coupled rangefinder with lateral parallax compensation; lens shutter X-synchronized at all shutter speeds for daylight exposures with flash, hot shoe; cable release socket, 1/4" tripod bush, carrying strap eyelets.

Exposure automation: electronic shutter speed control, approx. 1/500 to 4 sec upon pre-set aperture, with switch to change over to 1/30 sec for flash exposures without daylight; film speed range 25-400 ASA/15-27 DIN; Cds cell near lens mount, also effective when using filters; measuring range 0.25-33,000 cd/m², 0.28 to 40,000 cd/sq.

yd. or exposure value 1 to 18 with 100 ASA/21 DIN; powered by 4 button cells 1.5 V, battery check by shutter speed indicator, battery compartment also accessible when film is inserted.

Lens: Voigtländer Color-Skopar 40 mm f/2.8, 4 elements, 3 components, aperture range f/2.8-f/22; focusing to 0,9m/3 ft, depth of field scale, filter thread E 49 x 0.75.

Dimensions: approx. 102 x 73 x 35 mm/
4 x 2⁷/₈ x 1³/₈ in.

Weight: approx. 490 g/17¹/₄ oz.

Accessories: Filters medium yellow, green, orange, light red, UV, R 1.5; carrying bag, carrying strap.

This page is blank

Guter Rat und schnelle Hilfe

Merkmal	mögliche Ursache	Abhilfe	Bemerkung
Verschluß löst nicht aus	Schnellschalthebel nur teilweise gespannt	Hebel bis zum Anschlag durchziehen	siehe Seite 13
Meßzeiger reagiert nicht	Batterie-Kontaktfehler	*Batterien blankreiben	siehe Seite 20
	Batterien entladen oder nicht (bzw. falsch) eingelegt	Batterien erneuern oder (richtig) einsetzen; falls Ersatzbatterien nicht greifbar, Belichtung mit geschätzter Blende regeln, Verschußzeit hierbei stets kürzester Wert	
starker Widerstand beim Filmtransport, Schnellschalthebel bleibt vor Endanschlag stehen	Filmlänge zu sehr ausgenutzt, Film völlig abgewickelt	Film nicht gewaltsam transportieren, Auslöser drücken, Film rückspulen; falls Film aus Patrone herausgerissen: Kamera nur in völliger Dunkelheit öffnen, Film von Hand aufspulen und lichtdicht verpacken	
Bildzählwerk zeigt nicht an	Film falsch eingelegt	Film richtig einspulen	siehe Seite 2
	Film gerissen	abgerissenes Filmstück (falls belichtet, in völliger Dunkelheit) entfernen, Film neu anschneiden und richtig einspulen	
Film über- oder unterbelichtet	Filmempfindlichkeit falsch eingestellt	Filmempfindlichkeit richtig einstellen	siehe Seite 5
Bild verwickelt	Zeiger im unteren roten Warnfeld nicht beachtet	größere Blende einstellen oder Blitz verwenden	siehe Seite 8 und 14
Bild überbelichtet	Zeiger im oberen roten Warnfeld nicht beachtet	kleinere Blende einstellen	siehe Seite 8
	Bei Aufnahme ohne Blitz Umschalter in Stellung \downarrow	Umschalter auf A stellen	siehe Seite 7
Blitzaufnahme teilweise oder völlig unscharf	Umschalter in Stellung A	Umschalter auf \downarrow einstellen	siehe Seite 14
Bild teilweise oder völlig unscharf	Entfernungseinstellung vergessen, insbesondere im Nahbereich 0,9-2,5 m	Entfernung genau einstellen	siehe Seite 10
	Aufnahmen schnell bewegter Objekte in schwachem Licht	diese Aufnahmen bei hellerem Licht machen oder hochempfindlichen Film verwenden	

Merkmal	mögliche Ursache	Abhilfe	Bemerkung
oberer Bildrand abgeschnitten	Parallaxe nicht berücksichtigt	Parallaxmarken im Sucher beachten	siehe Seite 12
helle Bildteile überstrahlt und fast ohne Farbe, dunkle Bildteile fast schwarz und ohne erkennbare Details	Lichtkontrast für Farbfilm zu hoch: besonders bei Gegenlichtaufnahmen, Markt- und Straßenszenen mit hohem Sonnenstand, sowie Strand- und Hochgebirgsaufnahmen in der Mittagszeit	anderen Bildausschnitt wählen, sehr helle und sehr dunkle Motive getrennt aufnehmen, Aufnahmestandpunkt oder -richtung ändern, fotografisch günstigere Vor- oder Nachmittagssonne bevorzugen	

Handling faults and remedies

Fault	Possible cause	Remedy	Notes
Shutter does not release	Rapid winding lever only partly tensioned	Fully tension rapid lever to the stop	see page 13
Indicator needle does not respond	Oxide deposit on battery poles	Wipe oxide off batteries	see page 20
	Batteries exhausted, not inserted or wrongly inserted	Exchange or insert batteries (correctly); if spare batteries are not available, set exposure with a guessed aperture, shutter speed will remain on shortest value	
Heavy resistance against film advance, lever stops halfway	Excessive exploitation of film length, film entirely wound off	Avoid any force, press down release knob, then rewind film; if film is torn out of cartridge; open camera in total darkness only, rewind film by hand and wrap up light-proof	
Frame counter does not indicate	Film wrongly loaded	Load film correctly	see page 2
	Film torn	Remove torn piece (in total darkness, when exposed), trim new leader and re-load film correctly	
Whole film under- or overexposed	Film speed set wrongly	Set film speed correctly	see page 5
Picture underexposed	Disregard of indicator in upper red warning area	Open aperture or use flash	see page 8 and 14

Fault	Possible cause	Remedy	Notes
Picture overexposed	Disregard of indicator in lower red warning area	Stop down	see page 8
	Setting knob in position \downarrow , when shooting without flash	Turn setting knob into position A	see page 7
Flash picture partly or entirely unsharp	Setting knob in position A	Turn setting knob into position \downarrow	see page 14
Picture partly or completely unsharp	Focusing forgotten, particularly in close-up range 0,9 — 2,5 m/3 to 8 ft	Focus more accurately	see page 10
	Pictures of fast moving subjects in dim light	Take these pictures in brighter light, or use faster film	
Upper part of picture missing	Disregard of parallax	Note parallax marks	see page 12
Bright picture areas washed-out and almost colourless, dark picture areas almost black and without discernable detail	Light contrast too excessive for colour film: particularly with against-the-light shots, market and street scenes under high sun, beach and mountain scenes at midday	Select different picture area, photograph very bright and very dark subjects separately, change viewpoint or direction; give preference to morning or afternoon sun which is more suitable for photographing	

Défauts et remèdes

Défaut	Cause possible	Remède	Remarques
L'obturateur ne se déclenche pas	Le levier d'armement a été tourné à moitié	Tourner le levier à fond	Voir page 14
L'aiguille indicatrice ne réagit pas	Contact défectueux des piles	Polir les piles	Voir page 20
	Piles déchargées ou mal mises en place	Renouveler les piles ou les mettre bien en place; si l'on ne dispose plus de piles, régler approximativement le diaphragme, la vitesse d'obturation étant toujours la plus courte	
Forte résistance dans l'avancement du film, le levier d'armement ne va pas à fond	Trop grande utilisation de la longueur du film, film complètement déroulé	Ne pas forcer, appuyer le déclencheur, rebobiner le film; si le film est déchiré du chargeur, ouvrir l'appareil dans la complète obscurité, bobiner manuellement et envelopper le film de façon étanche à la lumière	
Le compteur d'images ne fonctionne pas	Film mal mis en place	Bobiner le film correctement	Voir page 2
	Film déchiré	Oter le morceau de film déchiré (dans la complète obscurité si le film est déjà exposé), recouper le film et le bobiner correctement	
Film sur- ou sous-exposé	Mauvais réglage de la sensibilité	Régler correctement la sensibilité	Voir page 5
Image présente du flou de bougé	Non-observation de l'aiguille dans la zone rouge inférieure	Prendre une plus grande ouverture ou utiliser un flash	Voir pages 9 et 15
Image surexposée	Non-observation de l'aiguille dans la zone rouge supérieure	Prendre une plus petite ouverture	Voir page 9
	Dans les prises de vue sans flash, commutation sur \downarrow	Commuter sur la position A	Voir page 7

Défaut	Cause possible	Remède	Remarques
Prise de vue avec flash : manque total ou partiel de netteté	Commutation sur A	Commuter sur la position $\frac{1}{2}$	Voir page 14
Manque total ou partiel de netteté	Oubli du réglage de la distance, principalement pour l'étendue 0,9—2,5 m	Régler la distance avec précision	Voir page 10
	Prise de vue de sujets très mobiles avec éclairage trop faible	Effectuer ce genre de prise de vue avec un meilleur éclairage ou employer un film plus sensible	
Bord supérieur de l'image coupé	Non-observation de la parallaxe	Tenir compte des repères de parallaxe dans le viseur	Voir page 12
Parties claires de l'image trop éclairées et presque sans couleur, parties sombres presque noires sans distinction des détails	Contraste lumineux trop fort pour film-couleur : surtout pour contre-jour, scènes de marché et de rues avec soleil à son apogée, vues prises à midi au bord de la mer et en montagne	Choisir un autre cadrage, photographier séparément motifs sombres et motifs clairs, modifier la direction de prise de vue, préférer l'éclairage photographiquement meilleur du soleil du matin ou de l'après-midi	